

COPYRIGHT © Hangzhou EZVIZ Software Co., Ltd. TODOS LOS DERECHOS RESERVADOS.

Toda la información —incluyendo, entre otros, el texto, las imágenes y los gráficos— es propiedad de Hangzhou EZVIZ Software Co., Ltd. (en lo sucesivo, «Beans View»). Este manual del usuario (en adelante “el Manual”) no podrá ser reproducido, modificado o distribuido, parcialmente o en su totalidad, por ningún medio, sin el permiso previo por escrito de Beans View. A menos que se estipule otra cosa, Beans View no representa ni garantiza, de manera expresa o implícita, la información de este Manual.

Acerca de este Manual

Este manual incluye las instrucciones de utilización y gestión del producto. Las figuras, gráficos, imágenes y cualquier otra información que encontrará en lo sucesivo tienen únicamente fines descriptivos y aclaratorios. La información incluida en el manual está sujeta a cambios, sin aviso previo, debido a las actualizaciones de software u otros motivos. La última versión está disponible en la página web de Beans View (<http://www.beansview.com>).

Historial de revisiones

Nueva versión: enero de 2025

Reconocimiento de Marcas Registradas

™, BeansView™ y otras marcas comerciales y logotipos de Beans View son propiedad de Beans View en diferentes jurisdicciones. Otras marcas comerciales y logotipos mencionados a continuación son propiedad de sus respectivos propietarios.

Avisos legales

HASTA DONDE LO PERMITA LA LEY VIGENTE, EL PRODUCTO DESCRITO, CON SU HARDWARE, SOFTWARE Y FIRMWARE, SE ENTREGA “TAL CUAL”, CON TODOS SUS FALLOS Y ERRORES, Y Beans View NO OFRECE GARANTÍA, NI EXPRESA NI IMPLÍCITA, INCLUYENDO, ENTRE OTRAS, LA COMERCIALIZACIÓN, CALIDAD SATISFACTORIA, IDONEIDAD PARA UN PROPÓSITO PARTICULAR Y NO INFRACCIÓN DE LOS DERECHOS DE TERCERAS PARTES. EN NINGÚN CASO Beans View, SUS DIRECTORES, ADMINISTRADORES, EMPLEADOS O AGENTES, SE RESPONSABILIZARÁN ANTE USTED DE CUALQUIER DAÑO ESPECIAL, CONSECUENCIAL, INCIDENTAL O INDIRECTO, INCLUYENDO, ENTRE OTROS, LOS DAÑOS POR PÉRDIDAS DE BENEFICIOS DE NEGOCIOS, INTERRUPCIÓN DE NEGOCIOS O PÉRDIDAS DE DATOS O DOCUMENTACIÓN, EN RELACIÓN CON EL USO DE ESTE PRODUCTO, INCLUSO AUNQUE Beans View HAYA ADVERTIDO DE LA POSIBILIDAD DE TALES DAÑOS.

EN LA MEDIDA EN QUE LO PERMITA LA LEY VIGENTE, EN NINGÚN CASO LA RESPONSABILIDAD TOTAL DE Beans View EXCEDERÁ EL PRECIO DE COMPRA ORIGINAL DEL PRODUCTO.

Beans View NO ASUME NINGUNA RESPONSABILIDAD POR LESIONES PERSONALES NI DAÑOS A LA PROPIEDAD COMO RESULTADO DE UNA DESCONTINUACIÓN DEL PRODUCTO O POR LA FINALIZACIÓN DEL SERVICIO DEBIDO A: A) UN MAL USO O UNA INSTALACIÓN INAPROPIADA INCUMPLIENDO LO PRESCRITO; B) LA PROTECCIÓN DE LOS INTERESES PÚBLICOS O NACIONALES; C) SUPUESTOS DE FUERZA MAYOR, Y D) EL USO DE, A TÍTULO ENUNCIATIVO Y NO LIMITATIVO, PRODUCTOS, SOFTWARE Y APLICACIONES DE TERCERAS PARTES TANTO POR USTED COMO POR TERCEROS.

EN CUANTO AL PRODUCTO CON ACCESO A INTERNET, SU USO SERÁ BAJO SU PROPIA RESPONSABILIDAD. Beans View NO ASUMIRÁ NINGUNA RESPONSABILIDAD POR UN FUNCIONAMIENTO ANÓMALO, FILTRACIÓN DE PRIVACIDAD U OTROS DAÑOS QUE RESULTEN DE CIBERATAQUES, ATAQUES DE PIRATAS INFORMÁTICOS, INSPECCIÓN DE VIRUS U OTROS RIESGOS DE SEGURIDAD EN INTERNET; SIN EMBARGO, Beans View PROPORCIONARÁ APOYO TÉCNICO PUNTUAL SI ASÍ SE REQUIERE. LAS LEYES EN MATERIA DE VIGILANCIA Y PROTECCIÓN DE DATOS VARÍAN EN FUNCIÓN DE CADA JURISDICCIÓN. INFÓRMESE SOBRE LA LEGISLACIÓN PERTINENTE EN SU JURISDICCIÓN ANTES DE UTILIZAR ESTE PRODUCTO PARA ASEGURARSE DE UTILIZARLO CONFORME A LA LEGISLACIÓN VIGENTE. Beans View SE HARÁ RESPONSABLE EN CASO DE QUE ESTE PRODUCTO SE UTILICE CON PROPÓSITOS ILEGÍTIMOS.

EN CASO DE QUE SURJA ALGÚN CONFLICTO ENTRE LO ANTERIORMENTE INDICADO Y LA LEGISLACIÓN VIGENTE, ESTA ÚLTIMA PREVALECE.

Índice

Resumen	1
1. Contenido del paquete	1
2. Información básica	2
Configuración	3
1. Obtener la aplicación Beans View	3
2. Encendido	3
3. Conectar a la red	4
Instalación	5
1. Ubicación de la instalación	5
2. Instalación de una tarjeta microSD (opcional)	5
3. Instalación de la placa de montaje	6
4. Instalación de la cámara	8
5. Ajustar la lente	9
Visualización del dispositivo	10
1. Vista en directo	10
2. Ajustes	11
Preguntas frecuentes	12
Iniciativas sobre el Uso de Productos de Vídeo	13

Resumen

1. Contenido del paquete



Cámara (x1)

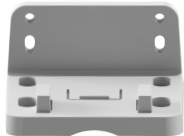

Placa de montaje (x1)

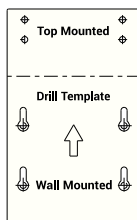

Plantilla de perforación (x1)



Juego de tornillos (x1)

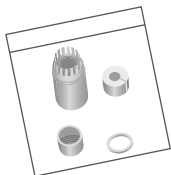

Kit Impermeable (x1)



Documento de información normativa (x1)



Guía de Inicio Rápido (x1)

2. Información básica



Nombre	Descripción
Indicador LED	<ul style="list-style-type: none"> Rojo fijo: la cámara se está iniciando. Rojo parpadeando lentamente: Excepción de red. Rojo parpadeando rápidamente: excepción de la cámara (p. ej.: error de la tarjeta microSD). Azul fijo: El vídeo se está visionando en la aplicación Beans View. Azul parpadeando rápidamente: la cámara está preparada para conectarse a la red. Azul parpadeando lentamente: La cámara funciona correctamente.



Nombre	Descripción
Ranura para tarjetas microSD	<ul style="list-style-type: none"> • Inserte una tarjeta microSD (no incluida en el paquete) en la ranura. Inicialice la tarjeta en la aplicación Beans View antes de usarla. • Compatibilidad recomendada: Clase 10, espacio máximo de 512 GB.
Botón Restablecer	Con la cámara en funcionamiento, mantenga pulsado el botón durante 4 segundos para reiniciar y restaurar todos los parámetros a los valores predeterminados.
Puerto de alimentación	Encienda la cámara.
Puerto Ethernet	conéctela a un enrutador usando un cable Ethernet (se vende por separado).

Configuración

Siga estos pasos para configurar la cámara:

1. Descargue la aplicación Beans View e inicie sesión en su cuenta de la aplicación Beans View.
2. Encienda la cámara.
3. Añada la cámara a su cuenta de Beans View.

1. Obtener la aplicación Beans View

1. Conecte su teléfono móvil a la red Wi-Fi (recomendado).
2. Descargue e instale la aplicación Beans View buscando Beans View en App Store o Google Play™.
3. Inicie la aplicación y registre una cuenta de usuario de Beans View.

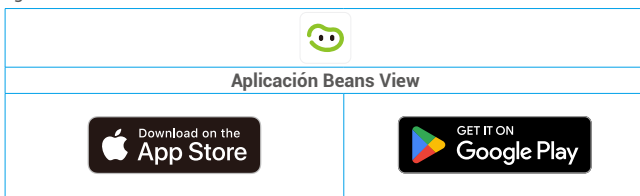

- i** Si ya ha utilizado la aplicación, asegúrese de que esté actualizada a la última versión. Para comprobar si hay alguna actualización disponible, vaya a la App Store y busque Beans View.

2. Encendido

Conecte el puerto de alimentación a una toma de corriente con un adaptador de corriente (DC12V 1,2A, de venta independiente). Cuando el indicador LED parpadea en azul rápidamente, indica que el proceso de inicio se ha completado y el dispositivo está listo para la configuración de red.



- i** • El cable de alimentación y el adaptador de corriente se deben comprar por separado.
 • El enchufe debe instalarse cerca del adaptador de corriente y ser de fácil acceso.

3. Conectar a la red

- Cuando esté conectado tanto a una red wifi como a una por cable, la cámara tendrá prioridad en utilizar la conexión por cable.
- Si no está disponible una conexión por cable, puede conectarse a una red Wi-Fi. Asegúrese de que haya una señal wifi fuerte en su entorno actual.
- Conexión con cable: conecte la cámara a un enrutador. Consulte la opción A.
- Conexión inalámbrica: conecte la cámara a la red wifi. Consulte la opción B.

3.1 Opción A: conexión con cable

1. Conecte la cámara al puerto LAN de su enrutador utilizando un cable Ethernet (se vende por separado).

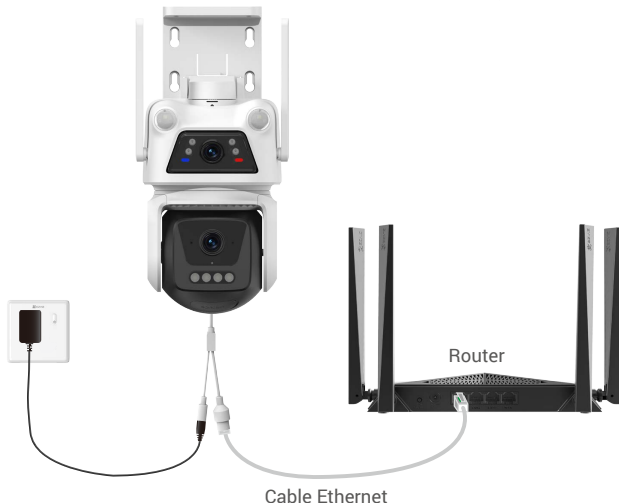

- Cuando el indicador LED parpadea en azul lentamente, indica que la cámara se ha conectado a Internet.

2. Inicie sesión en su cuenta mediante la aplicación Beans View.
3. En la pantalla de inicio, pulse «+» en la esquina superior derecha para acceder a la interfaz Escaneo de códigos QR.
4. Escanee el código QR que aparece en la portada de la «Guía de inicio rápido» o en la carcasa de la cámara.



5. Siga el asistente de la aplicación Beans View para agregar la cámara a su cuenta de Beans View.

3.2 Opción B: conexión inalámbrica

- Cuando el indicador LED parpadea rápidamente en azul, indica que la cámara está lista para la configuración de red. Utilice la aplicación Beans View para finalizar la configuración de la red wifi.

1. Inicie sesión en su cuenta mediante la aplicación Beans View.
2. En la pantalla de inicio, pulse «+» en la esquina superior derecha para acceder a la interfaz Escaneo de códigos QR.

3. Escanee el código QR que aparece en la portada de la «Guía de inicio rápido» o en la carcasa de la cámara.

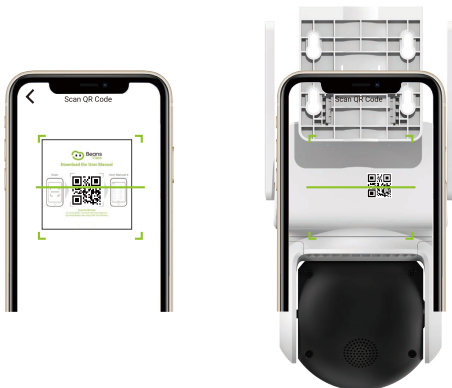

4. Siga las indicaciones del asistente de la aplicación Beans View para finalizar la configuración de la red wifi y añadir la cámara a su cuenta de Beans View.

i Si desea cambiar la red wifi de su cámara, mantenga pulsado el botón restablecer durante 4 segundos y repita los pasos anteriores.

Instalación

1. Ubicación de la instalación

Elija una ubicación con un campo de visión claro y despejado que cuente con una buena señal inalámbrica para la cámara. Tenga en cuenta:

- Retire la película protectora de la lente.
- Asegúrese de que la pared sea lo suficientemente resistente para soportar un peso tres veces mayor que el de la cámara.
- Evite instalar la cámara en un área que reciba mucha luz directamente en la lente de la cámara.
- Se recomienda configurar la sensibilidad de detección en la aplicación Beans View al seleccionar la ubicación. Así podrá comprobar si se detecta el movimiento en esa ubicación de la cámara y ajustar la sensibilidad según el tamaño y la distancia del objeto detectado.

2. Instalación de una tarjeta microSD (opcional)

1. Retire la tapa de silicona de la cámara.
2. Inserte una tarjeta Micro SD (compre por separado) en la ranura para tarjetas.
3. Fije la cubierta de silicona de nuevo a la cámara.



i Una vez insertada la tarjeta microSD, inicialcela en la aplicación Beans View antes de usarla.

- En la aplicación Beans View, pulse en la lista de grabaciones en la interfaz Device Settings para comprobar el estado de la tarjeta SD.
- Si el estado de la tarjeta de memoria es Sin inicializar, pulse para inicializarla.

i Entonces el estado cambiará a Normal y ya puede guardar vídeos.

3. Instalación de la placa de montaje

La cámara se puede instalar en una pared o un techo.

3.1 Montaje en pared

1. Coloque la plantilla de perforación sobre la superficie escogida para el montaje de la cámara.
2. Taladre los agujeros para los tornillos según la plantilla e inserte tacos (solo en el caso de techos/paredes de cemento).
3. Utilice tornillos de metal para fijar la placa de montaje.

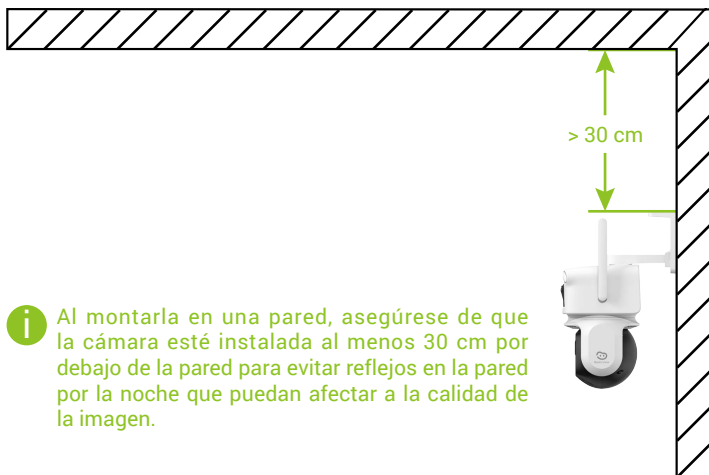
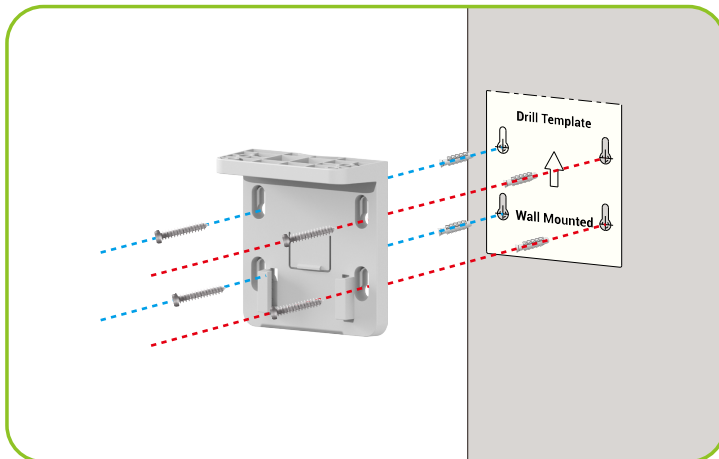

i Al montarla en una pared, asegúrese de que la cámara esté instalada al menos 30 cm por debajo de la pared para evitar reflejos en la pared por la noche que puedan afectar a la calidad de la imagen.

3.2 Montaje en techo

1. Coloque la plantilla de perforación sobre la superficie escogida para el montaje de la cámara.
2. Taladre los agujeros para los tornillos según la plantilla e inserte tacos (solo en el caso de techos/paredes de cemento).
3. Utilice tornillos de metal para fijar la placa de montaje.

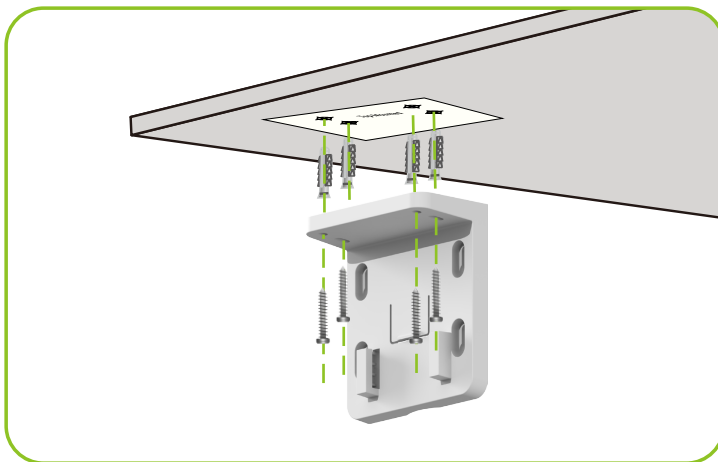

4. Instalación de la cámara

Fije la cámara al disco de montaje.



5. Ajustar la lente

Una vez completada la instalación, se recomienda ajustar la lente viendo la pantalla de previsualización en tiempo real en la aplicación Beans View para lograr la mejor perspectiva de monitorización.



Visualización del dispositivo

i La interfaz de la aplicación puede cambiar debido a actualizaciones de versión. Consulte la interfaz real de la aplicación.

1. Vista en directo

Al iniciar la aplicación Beans View, aparecerá la página del dispositivo como se muestra a continuación.

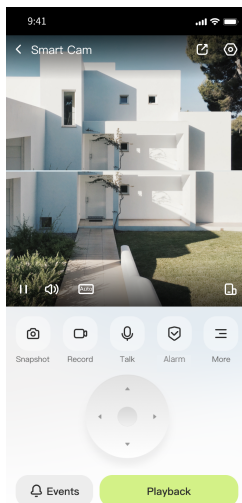

Es posible visualizar y escuchar contenidos en directo, hacer instantáneas o grabaciones y seleccionar la definición de los vídeos en función de las necesidades.



Icono	Descripción
	Compartir. Compartir su dispositivo con quien desee.
	Configuración. Visualizar o cambiar los ajustes del dispositivo.
	Visualización en pantalla completa. Toque para activar la visualización a pantalla completa de su campo de visión.
	Instantáneas. Tomar una instantánea.
	Grabar. Iniciar/detener manualmente la grabación.
	<ul style="list-style-type: none">• PTZ. Gire la cámara para ampliar el campo de visión.• Ubicación de un punto preestablecido. Use el control PTZ para establecer las zonas de monitorización como puntos preestablecidos.
	Hablar. Toque para hablar con las personas frente a la cámara.
	Alarma. Pulse el icono y el dispositivo emitirá sonidos y destellos para disuadir a los intrusos.
	Linterna. Toque para encender el foco e iluminar el campo de visión, y toque nuevamente para apagarlo.
	Modo de reposo. Pulse para activar el modo reposo, el vídeo dejará de aparecer y las notificaciones de alarma se apagarán.
	Resolución. Toca para seleccionar la resolución de video según lo necesites.
	Marcado. Toque para marcar la posición que aparece en la pantalla de monitorización actual.
	Girar. Pulse el icono y el dispositivo iniciará automáticamente la patrulla y volverá a su posición inicial cuando termine.
	Más. Toque para ver más información sobre el dispositivo.

2. Ajustes

Es posible establecer los parámetros del dispositivo en la página de configuración.

Parámetro	Descripción
Nombre	Permite personalizar el nombre del dispositivo.
Armado/Desarmado	<ul style="list-style-type: none">• Armado: Cuando ocurre un evento, se registrará en el mensaje de evento de la aplicación.• Desarmado: Cuando se produzca un evento, no se grabará en el mensaje del evento de la aplicación.
Iluminación inteligente	Puede seleccionar encender o apagar la luz de reflexión según lo necesite.  Asegúrese de que la función de detección inteligente correspondiente esté activada.
Alarma de Detección	Puede seleccionar distintos tipos de detección para el dispositivo.  Asegúrese de que la función de detección inteligente correspondiente esté activada.
Notificación de mensajes	Puede administrar el mensaje del dispositivo y la notificación de la aplicación Beans View.
Configuración PTZ	Puede configurar parámetros PTZ para su dispositivo, como la calibración de la posición PTZ y el punto preestablecido PTZ aquí.
Configuración de Privacidad	Puede codificar sus vídeos con una contraseña de codificación y establecer un plan de descanso aquí.
Ajustes de audio	Puede configurar los parámetros de audio del dispositivo.
Ajustes de imagen	Puede configurar los parámetros de imagen del dispositivo.
Ajustes de iluminación	Si se desactiva, el piloto de la cámara permanecerá apagado.
Lista de grabaciones	Puede visualizar el estado de la tarjeta microSD aquí.

Ajustes generales

Ajustes de red	Puede ver el estado de conexión.
Información del dispositivo	Aquí, puede visualizar la información del dispositivo.
Compartir dispositivo	Puede compartir el dispositivo con sus familiares o invitados.

Servicio inteligente

CloudPlay	Puede suscribirse al servicio de almacenamiento en la nube y gestionarlo.  <ul style="list-style-type: none">• La función solo está disponible en ciertos países. Por favor, verifique la disponibilidad en su país antes de realizar la compra.• El productor se reserva el derecho a una explicación final.
Reiniciar dispositivo	Pulse para reiniciar el dispositivo.
Eliminar dispositivo	Pulse para eliminar el dispositivo de la aplicación Beans View.

Preguntas frecuentes

P. ¿Qué pasa si olvidé mi contraseña?

R: Por favor, vaya a la aplicación Beans View > página de inicio de sesión, toque en "¿Olvidé la contraseña? Introduzca el correo electrónico o número de teléfono de su cuenta. (Enviar) > Ingrese el código de verificación > Restablezca su contraseña.

P. ¿Por qué no he recibido mi código de verificación?

- R:
1. Si ha registrado la cuenta mediante una dirección de correo electrónico, revise su correo no deseado.
 2. Si sigue sin poder recibir el código de verificación, es posible que tenga algún filtro/bloqueo de correo electrónico restringiendo este correo. Consulte con su proveedor de correo electrónico.
 3. Si registró la cuenta mediante número móvil, confirme si su teléfono puede recibir códigos SMS cortos.
 4. Si aún no puede recibir el código de verificación, proporcione su número, su país, hora de solicitud al centro de soporte en support@beansview.com o contacte a su equipo de soporte regional.

P. ¿Falló la configuración de Wi-Fi?

R: Compruebe los siguientes ajustes:

1. Asegúrese de que su teléfono móvil esté conectado a la red wifi y que esta funcione correctamente.
2. Compruebe el estado de la red:
 - Asegúrese de que no haya ningún cortafuegos u otras limitaciones en la red.
 - Asegúrese de que el enrutador pueda distribuir la dirección IP a su dispositivo o desactive el ajuste de IP estática (DHCP está habilitado de forma predeterminada en todos los dispositivos con Vista de granos).
3. Restablezca su cámara; asegúrese de que el dispositivo esté en modo de lista o en modo de configuración Wi-Fi > luego utilice la aplicación Beans View para configurar el Wi-Fi del dispositivo.

P. Cómo obtener el código de verificación del dispositivo (6 letras mayúsculas)

R: Tenga en cuenta que para la mayoría de los dispositivos con vista en Beans, generalmente hay dos formas de obtener el código de verificación del dispositivo de 6 letras mayúsculas:

- En la mayoría de los modelos, puede encontrarla en la pegatina/etiqueta del dispositivo Beans View;
- Como alternativa, también podrá encontrar el código de verificación en Device Settings > Device Information > Verification Code.

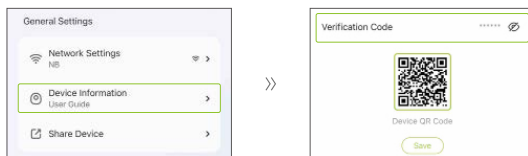

i Para obtener información adicional sobre el dispositivo, visite www.beansview.com.

Iniciativas sobre el Uso de Productos de Vídeo

Estimados Usuarios Valorados de Beans View,

La tecnología afecta a todos los aspectos de nuestra vida. Como empresa tecnológica innovadora, somos cada vez más conscientes del papel que desempeña la tecnología en la mejora de la eficiencia y la calidad de nuestra vida. Al mismo tiempo, también somos conscientes del daño potencial de un uso inadecuado. Por ejemplo, los productos de vídeo pueden grabar imágenes reales, completas y claras, por lo que tienen un gran valor en la representación de hechos. Sin embargo, la distribución, uso y/o procesamiento inadecuados de registros de vídeo pueden infringir la privacidad, los derechos legítimos e intereses de otros.

Comprometidos con la innovación de tecnología para el bien, nosotros de Beans View recomendamos sinceramente que todos los usuarios utilicen los productos de vídeo de forma adecuada y responsable, para crear colectivamente un entorno positivo en el que todas las prácticas y usos relacionados cumplan con las leyes y regulaciones aplicables, respeten los intereses y derechos de los individuos y promuevan la moral social.

Aquí están las iniciativas de Beans View que agradeceríamos su atención:

1. Cada persona tiene una expectativa razonable de privacidad y el uso de productos de vídeo no debe entrar en conflicto con dicha expectativa razonable. Por lo tanto, cuando se instalen productos de vídeo en zonas públicas, se debe mostrar de forma razonable y efectiva un aviso de advertencia que aclare el alcance de la monitorización. Para zonas privadas, se evaluarán cuidadosamente los derechos e intereses de las personas involucradas, incluyendo, entre otros, la instalación de productos de vídeo solo después de obtener el consentimiento de las partes interesadas y la no instalación de productos de vídeo altamente invisibles sin el conocimiento de otros.

2. Los productos de vídeo registran objetivamente imágenes de actividades reales dentro de un tiempo y espacio específicos. Los usuarios deberán identificar razonablemente por adelantado las personas y los derechos involucrados en este ámbito para evitar cualquier infracción del retrato, la privacidad u otros derechos legales de otros mientras se protegen a través de productos de vídeo. En particular, si decide habilitar la función de grabación de audio en su cámara, ésta capturaré sonidos, incluidas conversaciones, dentro del alcance de la monitorización. Recomendamos encarecidamente una evaluación exhaustiva de las posibles fuentes de sonido en el rango de monitorización para comprender completamente la necesidad y la razonabilidad antes de activar la función de grabación de audio.

3. Los productos de vídeo utilizados generarán consistentemente datos de audio o visuales de escenas reales posiblemente incluyendo información biométrica como imágenes faciales según la selección que el usuario haya hecho de las características del producto. Estos datos se pueden usar o procesar para su uso. Los productos de vídeo son solo herramientas tecnológicas que no pueden y no practican estándares legales y morales humanos para guiar el uso legal y adecuado de los datos. Son los métodos y propósitos de las personas que controlan y utilizan los datos generados los que marcan la diferencia. Por lo tanto, los controladores de datos no solo cumplirán estrictamente con las leyes y regulaciones aplicables, sino que también respetarán plenamente las normas no obligatorias que incluyen convenciones internacionales, estándares morales, normas culturales, orden público y costumbres locales. Además, siempre debemos priorizar la protección de la privacidad y los derechos de retrato, y otros intereses razonables.

4. Los datos de vídeo generados continuamente por los productos de vídeo llevan consigo los derechos, valores y otras demandas de varias partes interesadas. Por lo tanto, es sumamente importante garantizar la seguridad de los datos y proteger los productos contra intrusiones maliciosas. Todos los usuarios y controladores de datos deberán adoptar todas las medidas razonables y necesarias para maximizar la seguridad del producto y de los datos, evitando fugas de datos, divulgaciones o uso indebido, que incluyen, entre otros, la configuración del control de acceso, la selección de un entorno de red adecuado donde se conectan los productos de vídeo, la creación y optimización constante de la seguridad de la red.

5. Los productos de vídeo han hecho grandes contribuciones a la mejora de la seguridad de nuestra sociedad y creemos que seguirán desempeñando un papel positivo en varios aspectos de nuestra vida diaria. Cualquier intento de abusar de estos productos para violar los derechos humanos o participar en actividades ilegales contradice la esencia misma del valor de la innovación tecnológica y el desarrollo de productos. Animamos a cada usuario a establecer sus propios métodos y reglas para evaluar y supervisar el uso de productos de vídeo, con el fin de garantizar que estos productos se utilicen siempre correctamente, cuidadosamente y con buena voluntad.